

Ijsblokjesmachines

Ijsblokjesmachine 46 kg, massieve ijsblokjes 33 g, 25 kg bunker, luchtgekoeld

ARTIKEL _____

MODEL _____

NAAM _____

SIS _____

AIA _____

**730565 (CIM50A3)**46 kg per 24 uur, bunker 25
kg, luchtgekoeld,
230v-50hz-1N

Omschrijving

Product Nr.

Ijsblokjesmachine met luchtgekoeld aggregaat. De machine produceert massieve ijsblokjes van 33 gram, welke minder snel smelten en het te koelen drankje minder verdunnen. Ingebouwde opslagbunker voor 25 kg. De opgegeven capaciteit geldt bij 21°C omgevingstemperatuur en 15°C watertemperatuur.

Productie door middel van een sproeiersysteem. Roestvrijstalen sproeiarmen, demontabel voor reiniging. De speciale vorm van de sproeikoppen voorkomt kalkafzetting. Automatische stop van de ijsproductie bij volle opslagbunker, en automatische start bij uitnemen van ijsblokjes. Omkasting van roestvrijstaal AISI304 met ABS kunststof frontklep en voorraadbunker. Koelmiddel R452a. Geplaatst op 4 stelpoten.

Uitvoering

- Volledig automatische werking.
- Werking bij een breed temperatuurbereik.
- Afvoer door middel van zwaartekracht.
- De aangegeven capaciteit is bij een omgevingtemperatuur van 21°C en een watertemperatuur van 15°C.
- De compacte afmetingen van de ijsblokjesmachine maakt deze geschikt voor elke locatie, met name bij beperkte ruimte.
- De ijsblokjes productie methode (met sproeilagen) geeft kristallijne, compacte en hygiënische ijsblokjes die niet snel smelten.
- Koelaggregaat met luchtkoeling.
- Conisch ijsblokjes met licht ingedrukte zijkanten.
- Ingebouwde voorraadbunker.
- Conform de CE veiligheidsnormen.

Constructie

- Inclusief aansluitkabel met schuko stekker.
- Uitwendig van roestvrijstaal AISI304.
- De roestvrijstalen sproeiarmen zijn uitneembaar zonder gebruik van gereedschap.
- De roestvrijstalen sproeikoppen zijn eenvoudig uitneembaar, geven een goede doorstroming en voorkomen kalkaanslag.
- De ingebouwde ijsblokjes bunker is van ABS kunststof.
- Betrouwbaarheid is gewaarborgd door de kwaliteit van de gebruikte materialen (kunststof frontklep, bovenblad en zijpanelen van roestvrijstaal AISI304) en de uitgekiende productiemethode.
- De poten zijn verstelbaar van 110 tot 150 mm.
- Milieuvriendelijk koelmiddel R452a.

Goedkeuring

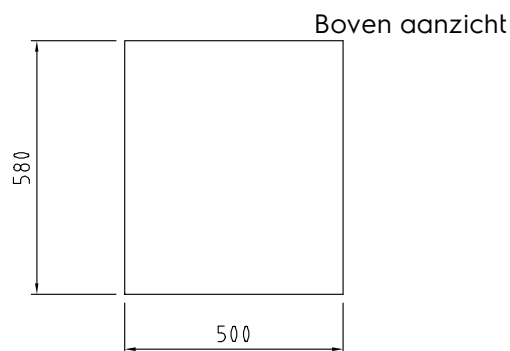
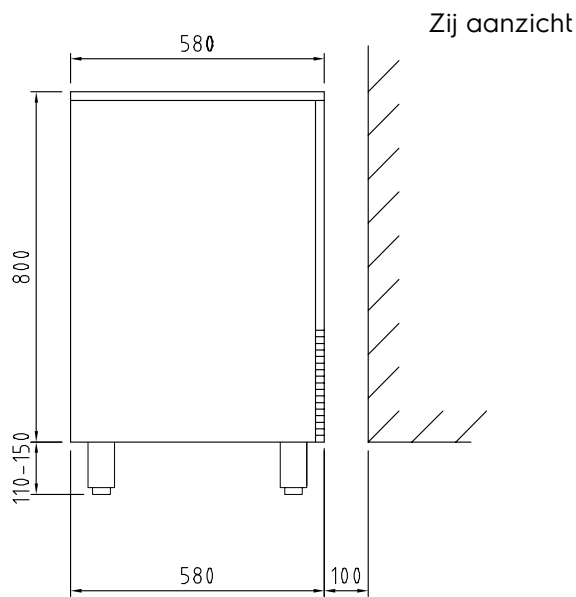

CWI = Koud water invoer 1
D = Afvoer
EI = Elektrische aansluiting

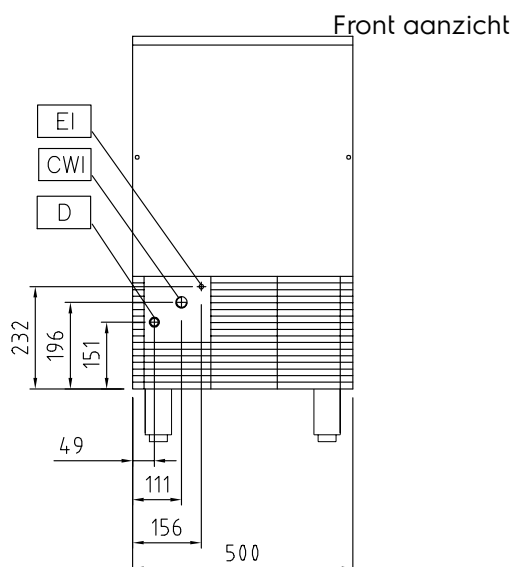

Elektra

Voltage	730565 (CIM50A3)	220-240 V/1N ph/50 Hz
Elektrisch max. vermogen		0.5 kW
Stekker type		CE-Schuko

Water

Afvoer aansluiting	24 mm
Water toevoer leiding, koud/warm	3/4"
Waterdruk	1 - 6 bar
Water verbruik	4 liter/kg

Capaciteit

Opslagbunker	25 kg
--------------	-------

Algemene gegevens

Externe afmetingen, lengte	500 mm
Externe afmetingen, breedte	580 mm
Externe afmetingen, hoogte	800 mm
Gewicht, netto	56 kg
Productie	46 kg/24 uur
Type ijsblokjes	Ijsblokjes 33 g

Overige gegevens

GWP index	2141
-----------	------

ISO certificaat

ISO standaard	52
---------------	----

Duurzaamheid

Geluidsniveau	54,2 dBA
Koelmiddel	R452A